

MWO-30EUR

BUILT MICROWAVE OVEN Instruction Manual

EN Built microwave oven
VN Lò vi sóng - Lò nướng

02-21
22-41

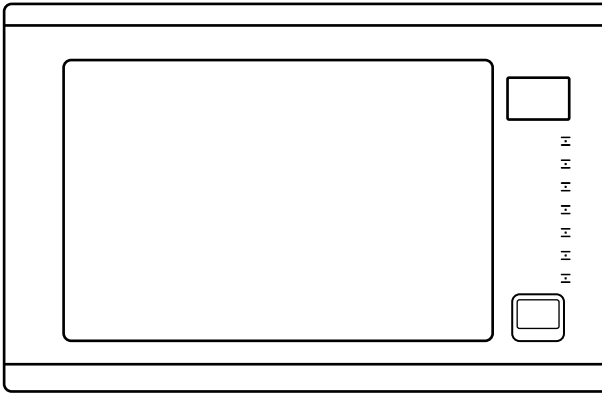

eur  **SUN**[®]
for your life

Please read this manual carefully before using the built microwave oven. Keep this manual for future reference.
Vui lòng đọc kỹ hướng dẫn sử dụng trước khi sử dụng lò vi sóng kết hợp lò nướng đối lưu. Hãy giữ lại hướng dẫn sử dụng để tham khảo cho sau này.

MỤC LỤC

MỤC LỤC	22
CẦN TRỌNG TRÁNH BỨC XẠ CÓ THỂ GÂY RA DO NĂNG LƯỢNG VI SÓNG	23
CHÚ Ý	23
THÔNG SỐ KỸ THUẬT	23
CẢNH BÁO AN TOÀN QUAN TRỌNG	23-26
ĐỂ GIẢM NGUY CƠ CHẤN THƯƠNG CHO NGƯỜI LẮP ĐẶT TIẾP	27-30
ĐẶT LẮP ĐẶT LÒ VI SÓNG	31-32
HƯỚNG DẪN LẮP ĐẶT	33-35
HƯỚNG DẪN SỬ DỤNG	36-40
GIẢI QUYẾT SỰ CỐ	41

CẢN TRỌNG TRÁNH BỨC XẠ CÓ THỂ GÂY RA DO NĂNG LƯỢNG VI SÓNG

(a) Không cố vận hành lò này khi cửa mở vì điều này có thể dẫn đến tiếp xúc có hại với năng lượng vi sóng. Điều quan trọng là không phá vỡ hoặc cạy mở các khóa an toàn.

(b) Không đặt bất kỳ vật nào giữa mặt trước của lò và cửa hoặc để đất hoặc chặn tích tụ trên các bề mặt bị gioăng.

(c) **CẢNH BÁO:** Nếu gioăng cửa hoặc cửa bị hỏng, lò vi sóng không được vận hành cho đến khi nó được sửa chữa bởi người được ủy quyền.

CHÚ Ý

Nếu lò vi sóng không được vệ sinh sạch sẽ, bề mặt của lò có thể bị xuống cấp và ảnh hưởng đến tuổi thọ của thiết bị và dẫn đến tình huống nguy hiểm.

Thông số kỹ thuật

Model:	MWO-30EUR
Điện áp:	230V~50Hz
Công suất đầu vào (Vi sóng):	1450W
Công suất đầu ra (Vi sóng)	900W
Công suất đầu vào (Nướng):	1000W
Dung tích lò:	28L
Đường kính cửa mở quay:	Ø 315mm
Kích thước ngoài:	595x401x388mm
Trọng lượng:	Xấp xỉ 19.5 kg

CẢNH BÁO AN TOÀN QUAN TRỌNG

Để giảm nguy cơ hỏa hoạn, điện giật, thương tích cho người hoặc tiếp xúc với năng lượng lò vi sóng quá mức khi sử dụng thiết bị, hãy thực hiện các biện pháp phòng ngừa cơ bản, bao gồm:

1. Đọc và làm theo hướng dẫn:" CẢN TRỌNG TRÁNH BỨC XẠ CÓ THỂ GÂY RA DO NĂNG LƯỢNG VI SÓNG ".
2. Thiết bị này có thể được sử dụng cho trẻ em từ 8 tuổi trở lên; những người bị giảm khả năng thể chất, giác quan hoặc tinh thần hoặc thiếu kinh nghiệm và kiến thức có thể sử dụng nếu họ đã được giám sát hoặc hướng dẫn liên quan đến việc sử dụng thiết bị một cách an toàn và hiểu các mối nguy hiểm liên quan. Trẻ em không được chơi với thiết bị. Vệ sinh và bảo trì sẽ không được thực hiện bởi trẻ em trừ khi chúng lớn hơn 8 tuổi và được giám sát. Trẻ em dưới 8 tuổi phải tránh xa trừ khi liên tục được giám sát.
3. Giữ thiết bị và dây điện xa tầm tay trẻ em dưới 8 tuổi.
4. Nếu dây cung cấp bị hỏng, dây đó phải được thay thế bởi nhà sản xuất, đại lý dịch vụ hoặc nhân viên chuyên môn để tránh nguy hiểm. (Đối với thiết bị có đính kèm loại Y)
5. CẢNH BÁO: Đảm bảo rằng thiết bị đã tắt trước khi thay thế đèn để tránh khả năng điện giật.
6. CẢNH BÁO: Sẽ nguy hiểm cho bất kỳ ai ngoài người có ủy quyền khi thực hiện bất kỳ dịch vụ hoặc sửa chữa nào liên quan đến việc tháo bỏ một nắp bảo vệ chống lại tiếp xúc với năng lượng vi sóng.
7. CẢNH BÁO: Không được đun nóng chất lỏng và thực phẩm khác trong các hộp kín vì chúng có khả năng phát nổ.
8. Khi hâm nóng thức ăn trong hộp nhựa hoặc giấy, chú ý đến lò vi sóng do có khả năng đánh lửa.
9. Chỉ sử dụng các dụng cụ phù hợp dùng cho lò vi sóng.

10. Nếu có khói phát ra, tắt hoặc rút phích cắm của thiết bị và giữ cho cánh cửa đóng lại để dập tắt mọi ngọn lửa.
11. Lò vi sóng làm nóng đồ uống có thể dẫn đến đun sôi phun trào, do đó phải cẩn thận khi xử lý hộp đựng.
12. Bình sữa và lọ thức ăn trẻ em phải được khuấy hoặc lắc và kiểm tra nhiệt độ trước khi dùng, để tránh bị bỏng.
13. Trứng trong vỏ và toàn bộ trứng luộc không nên hâm nóng trong lò vi sóng vì chúng có thể phát nổ, ngay cả sau khi lò vi sóng đã ngừng hoạt động.
14. Lò vi sóng nên được làm sạch thường xuyên và loại bỏ bất kỳ cặn thực phẩm.
15. Không vệ sinh lò vi sóng sạch sẽ có thể dẫn đến hư hỏng bề mặt có thể ảnh hưởng xấu đến tuổi thọ của thiết bị và có thể dẫn đến tình huống nguy hiểm
16. Chỉ sử dụng dầu dò nhiệt độ được khuyến nghị cho lò này. (Đối với lò vi sóng được cung cấp đầu dò cảm biến nhiệt độ.)
17. Lò vi sóng phải được vận hành với cửa trang trí mở. (đối với lò có cửa trang trí.)
18. Thiết bị này được thiết kế để sử dụng trong gia đình và các ứng dụng tương tự như: khu vực bếp trong các cửa hàng, văn phòng và môi trường làm việc khác;
 - Khách hàng trong khách sạn, nhà nghỉ và môi trường dân cư khác;
 - Nhà ở nông trại;
 - Môi trường kiểu giường ngủ và ăn sáng.
19. Lò vi sóng được thiết kế để hâm nóng thực phẩm và đồ uống. Sấy thực phẩm hoặc quần áo và làm nóng miếng đệm ấm, dép, bọt biển, vải ẩm và tương tự có thể dẫn đến nguy cơ chấn thương, đánh lửa hoặc hỏa hoạn.
20. Hộp kim loại cho thực phẩm và đồ uống không được phép sử dụng cho lò vi sóng.
21. Không dùng hơi nước làm sạch thiết bị.

22. Cần thận không thay thế bàn xoay khi tháo hộp đựng ra khỏi thiết bị. (Đối với các thiết bị cố định và thiết bị tích hợp đang được sử dụng bằng hoặc cao hơn 900mm so với sàn và có bàn xoay có thể tháo rời. Nhưng điều này không áp dụng cho các thiết bị có cửa bản lề ngang.)
23. Lò vi sóng được chỉ định dùng chế độ tích hợp.
24. Không được sử dụng chất tẩy rửa hơi nước.
25. Bề mặt của tủ đựng thiết bị có thể bị nóng.
26. **CẢNH BÁO:** Thiết bị và các bộ phận có thể chạm vào của thiết bị trở nên nóng trong quá trình sử dụng. Cần cẩn thận để tránh chạm vào các phần bị nóng. Trẻ em dưới 8 tuổi cần tránh xa trừ khi liên tục được giám sát.
27. Trong quá trình sử dụng, thiết bị trở nên nóng. Cần cẩn thận để tránh chạm vào các phần bị nóng bên trong lò.
28. **CẢNH BÁO:** Các bộ phận có thể chạm vào có thể bị nóng trong khi sử dụng. Trẻ nhỏ nên tránh xa.
29. Không được lắp đặt thiết bị phía sau cửa trang trí để tránh quá nóng. (Điều này không áp dụng cho các thiết bị có cửa trang trí.)
30. **CẢNH BÁO:** Khi thiết bị được vận hành ở chế độ kết hợp, trẻ em chỉ nên sử dụng lò dưới sự giám sát của người lớn do có sinh nhiệt.
31. Không sử dụng chất tẩy rửa mài mòn hoặc kim loại sắc để lau kính cửa lò vì có thể có vết trầy bề mặt, có thể dẫn đến vỡ kính.

ĐỌC VÀ BẢO QUẢN TÀI LIỆU CẦN THẬN

Để giảm nguy cơ chấn thương cho người lắp đặt tiếp đất NGUY HIỂM

Điện giật nguy hiểm

Chạm vào một số các thành phần bên trong có thể gây ra chấn thương nghiêm trọng hoặc tử vong. Đừng tháo rời thiết bị.

CẢNH BÁO

Nguy hiểm sốc điện

Việc sử dụng nối đất không đúng cách có thể dẫn đến điện giật. Không cắm vào ổ cắm cho đến khi thiết bị được lắp đặt và nối đất đúng cách.

Thiết bị này phải được nối đất. Trong trường hợp mạch ngắn, nối đất giúp giảm nguy cơ bị điện giật bằng cách cung cấp dây trung hòa cho dòng điện. Thiết bị này được trang bị một dây có dây nối đất với một phích cắm tiếp đất. Phích cắm phải được cắm vào ổ cắm được lắp đặt và nối đất đúng cách.

Tham khảo ý kiến một thợ điện hoặc nhân viên có trình độ nếu các hướng dẫn nối đất

không đúng hoặc có nghi ngờ về việc liệu thiết bị có được nối đất đúng cách hay không.

Nếu cần thiết phải sử dụng dây mở rộng, chỉ sử dụng dây mở rộng 3 dây.

1. Một dây cáp nguồn ngắn được cung cấp để giảm thiểu rủi ro do vướng vào hoặc vấp vào dây dài hơn.
2. Nếu sử dụng bộ dây dài hoặc dây mở rộng:
 - 1) Dây điện được đánh dấu của bộ dây hoặc dây nối dài ít nhất phải bằng cấp điện của thiết bị.
 - 2) Dây nối dài phải là dây 3 dây nối đất.
 - 3) Dây dài phải là được sắp xếp sao cho nó sẽ không treo lên trên mặt bàn hoặc nơi có thể kéo lên bởi trẻ em hoặc vấp ngã ngoài ý muốn.

VỆ SINH

Đảm bảo rút phích cắm của thiết bị khỏi nguồn điện.

1. Làm sạch khoang lò sau khi sử dụng với một miếng vải hơi ẩm.
2. Làm sạch các phụ kiện theo cách thông thường bằng nước xà phòng.
3. Khung cửa và gioăng và các bộ phận gần đó phải được làm sạch cẩn thận bằng một miếng vải ẩm khi chúng bị bẩn.
4. Không sử dụng chất tẩy rửa mài mòn mạnh hoặc chất tẩy kim loại sắc nhọn để làm sạch kính cửa lò vì chúng có thể làm trầy xước bề mặt, có thể làm vỡ kính.
5. Mẹo làm sạch --- Để làm sạch các thành khoang dễ dàng hơn: Đặt nửa quả chanh vào bát, thêm 300ml nước (1/2 bát) và đun nóng với công suất vi sóng 100% trong 10 phút. Lau sạch lò bằng vải khô, mềm.

ĐỒ DÙNG THẬN TRỌNG
Nguy cơ chấn thương
Bất kỳ ai khác ngoài người có ủy quyền đều nguy hiểm khi thực hiện bất kỳ dịch vụ hoặc sửa chữa liên quan đến việc tháo bỏ nắp đậy bảo vệ chống lại tiếp xúc với năng lượng vi sóng.

Xem hướng dẫn về "Chất liệu bạn có thể sử dụng trong lò vi sóng hoặc tránh sử dụng trong lò vi sóng." Có thể có một số dụng cụ phi kim loại không an toàn để sử dụng cho lò vi sóng. Nếu nghi ngờ, bạn có thể kiểm tra dụng cụ trong câu hỏi theo quy trình dưới đây.

Kiểm tra đồ dùng:

1. Đổ đầy bình chứa an toàn cho lò vi sóng bằng 1 cốc nước lạnh (250ml) cùng với dụng cụ.
2. Nấu bằng công suất tối đa trong 1 phút.
3. Cẩn thận cầm nhận dụng cụ. Nếu dụng cụ không nóng, không sử dụng để nấu vi sóng.
4. Không đặt quá 1 phút thời gian nấu

Các chất liệu có thể sử dụng với lò vi sóng

Đồ dùng	Ghi chú
Đĩa màu nâu dùng cho lò vi sóng	Tuân thủ theo hướng dẫn của nhà sản xuất, đáy đĩa màu nâu dùng cho lò vi sóng phải cao hơn vòng xoay ít nhất 3/16 inch (5 mm). Nếu sử dụng không chính xác có thể làm cho vòng xoay bị hỏng.
Bộ đồ ăn	Dùng an toàn với lò vi sóng. Thực hiện đúng theo hướng dẫn của nhà sản xuất. Không sử dụng các đĩa bị nứt hoặc sứt mẻ.
Lọ thủy tinh	Luôn tháo nắp khi sử dụng. Chỉ sử dụng để hâm nóng thức ăn cho đến khi vừa ấm. Hầu hết các lọ thủy tinh không chịu nhiệt và có thể vỡ.
Đồ Thủy tinh	Chỉ sử dụng cho loại thủy tinh chịu nhiệt. Các đồ thủy tinh khi dùng cho lò vi sóng không được có các trang trí bằng kim loại và không bị nứt hoặc sứt mẻ.
Túi nấu dùng cho lò	Tuân thủ theo hướng dẫn của nhà sản xuất. Các túi nấu không sử dụng nắp bằng kim loại và phải tạo các khe để thoát hơi nước.
Đĩa và cốc giấy	Chỉ sử dụng khi nấu hoặc hâm nóng trong thời gian ngắn. Phải theo dõi chúng trong quá trình nấu.
Khăn giấy	Sử dụng để bọc thức ăn khi hâm nóng và hấp thụ chất béo. Sử dụng với sự giám sát khi thời gian nấu ngắn.
Giấy chống ẩm (giấy dầu)	Sử dụng như một lớp bên ngoài để ngăn ngừa sự bắn tóe hoặc giữ hơi nước.
Đồ nhựa	An toàn dùng trong lò vi sóng. Thực hiện theo các hướng dẫn của nhà sản xuất. Nên sử dụng sản phẩm nhựa được dán nhãn "An toàn dùng với lò vi sóng". Một số hộp nhựa có thể bị mềm ra khi thức ăn bên trong bị nóng. Các "túi sôi" và túi nhựa kín phải có rãnh, được đục thủng hoặc thông hơi trực tiếp khi đóng gói.
Bọc thực phẩm	Dùng an toàn với lò vi sóng. Dùng để đậy thức ăn trong khi nấu để giữ hơi nước. Không cho phép màng bọc thực phẩm chạm vào thức ăn.
Đầu thăm dò thịt	Dùng an toàn với lò vi sóng (sử dụng nhiệt kế cho thịt và kẹo).
Giấy sáp	Giấy sáp được sử dụng làm vỏ bọc để chống sự bắn tóe và giữ độ ẩm cho thức ăn.

Vật liệu cần tránh trong lò vi sóng

Đồ dùng	Ghi chú
Khay nhôm	Có thể gây đánh lửa. Chuyển đồ ăn sang đĩa an toàn..
Hộp cát tông có tay cầm kim loại	Có thể gây đánh lửa. Chuyển đồ ăn sang đĩa an toàn
Vật dụng bằng kim loại	Bọc kim loại đồ ăn tránh năng lượng vi sóng. Kim loại có thể gây đánh lửa
Nắp xoáy kim loại	Gây đánh lửa và cháy trong lò
Túi giấy	Gây đánh lửa và cháy trong lò
Bọt nhựa	Bọt nhựa có thể tan chảy hoặc làm nhiễm bẩn chất lỏng bên trong khi tiếp xúc với nhiệt độ cao
Gỗ	Gỗ sẽ khô khi sử dụng trong lò vi sóng và có thể bị tác hoặc nứt

LẮP ĐẶT LÒ VI SÓNG

Tên các bộ phận và phụ kiện

Nhấc lò vi sóng và các bộ phận ra khỏi thùng và mở nắp lò. Lò vi sóng bao gồm các phụ kiện sau:

Đĩa thủy tinh	1
Vòng xoay	1
Hướng dẫn sử dụng	1

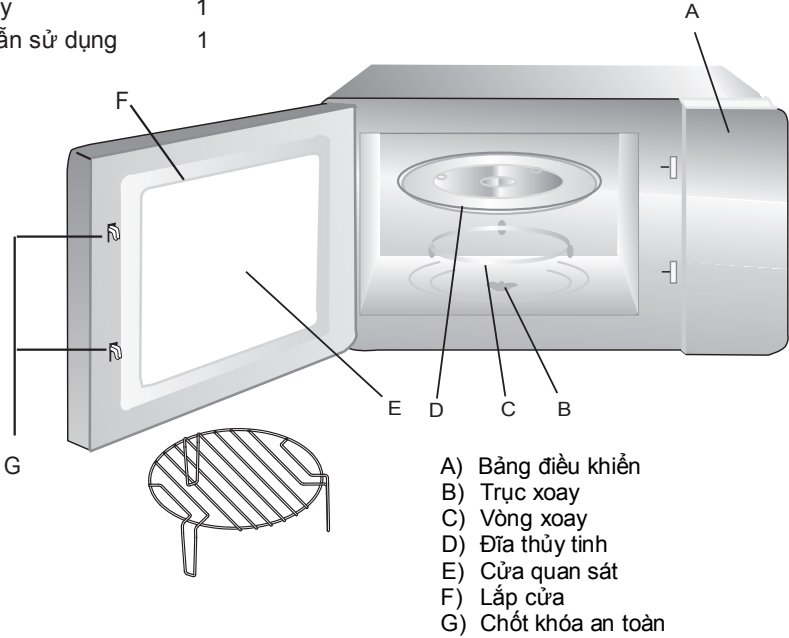

Khung nướng (Không thể dùng trong chế độ vi sóng và phải đặt lên trên khay kính)

Lắp đặt đĩa kính

Khắc (bên dưới)

Đĩa thủy tinh

Trục xoay

Vòng xoay

- Không bao giờ đặt đĩa thủy tinh lộn ngược. Các đĩa thủy tinh phải được sử dụng.
- Cả đĩa thủy tinh và vòng xoay phải luôn được sử dụng trong khi nấu.
- Tất cả thực phẩm và hộp đựng thức ăn luôn được đặt trên đĩa thủy tinh để nấu ăn.
- Nếu đĩa thủy tinh hoặc vòng xoay bị nứt hoặc vỡ, hãy liên hệ với trung tâm dịch vụ ủy quyền gần nhất của bạn.

Lắp đặt và kết nối

1. Thiết bị chỉ sử dụng trong gia đình
2. Lò vi sóng này chỉ dành cho sử dụng tích hợp. Nó không dành cho mục đích sử dụng trên quầy hoặc sử dụng trong tủ.
3. Hãy tuân thủ các hướng dẫn cài đặt đặc biệt.
4. Thiết bị có thể được lắp đặt trong một bức tường gắn tủ rộng 60cm.
5. Thiết bị được trang bị phích cắm và phải được kết nối với ổ cắm nối đất được lắp đặt đúng cách.
6. Điện áp lưới điện phải tương ứng với điện áp quy định trên bảng.
7. Ổ cắm phải được lắp đặt và cáp kết nối phải được thay thế bởi một thợ điện có trình độ. Nếu phích cắm không còn có thể sử dụng được sau khi lắp đặt, thiết bị ngắt kết nối toàn cục phải có mặt ở phía lắp đặt với khoảng cách tiếp xúc ít nhất là 3 mm.
8. Bộ điều hợp, dải đa chiều và dây dẫn mở rộng không được sử dụng. Quá tải có thể dẫn đến nguy cơ hỏa hoạn.

Bề mặt sản phẩm có thể bị nóng trong quá trình sử dụng.



Hướng dẫn lắp đặt

Hãy đọc hướng dẫn cẩn thận trước khi lắp đặt

Hãy ghi nhớ

Kết nối điện

Thiết bị được đi kèm phích cắm và chỉ có thể kết nối với ổ điện đã nối đất. Trong trường hợp cần có ổ cắm mới, chỉ lắp đặt và kết nối cáp bởi một thợ điện có trình độ. Nếu phích cắm không dùng được được sau khi lắp đặt, Cực ngắt kết nối phải có mặt trên vị trí lắp đặt với khoảng cách tiếp xúc ít nhất là 3 mm. Không được chặn tường phía sau lò.

Chiều cao tối thiểu lắp đặt là 85 cm

Không che thông gió và lỗ hút khí.

Ghi chú: Không uốn cong cáp điện

A. Lắp cùng nội thất

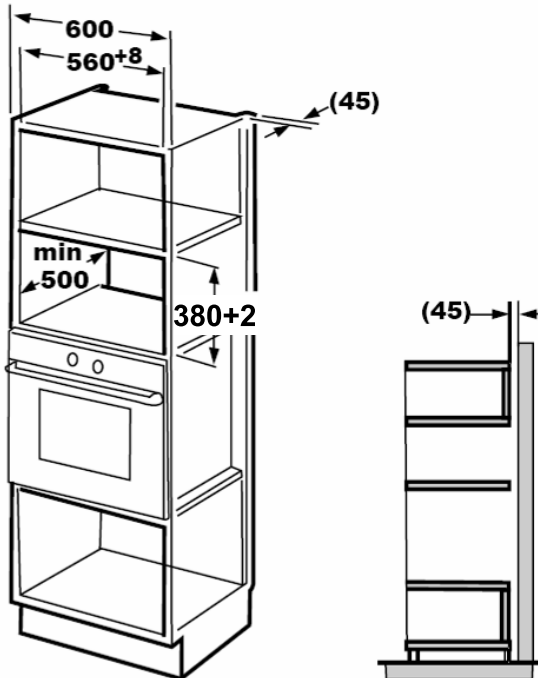

B. Chuẩn bị tủ khung

1. Đọc hướng dẫn trên TỦ CABINET DƯỚI, đặt khung vào mặt phẳng dưới cùng của tủ

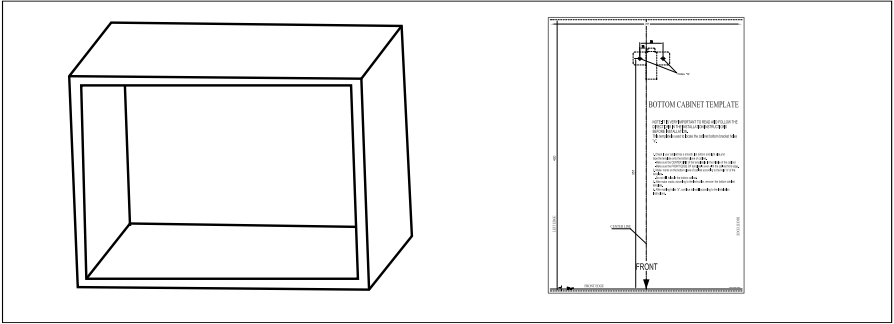

2. Đánh dấu trên mặt phẳng dưới cùng của tủ theo dấu "a" của khung

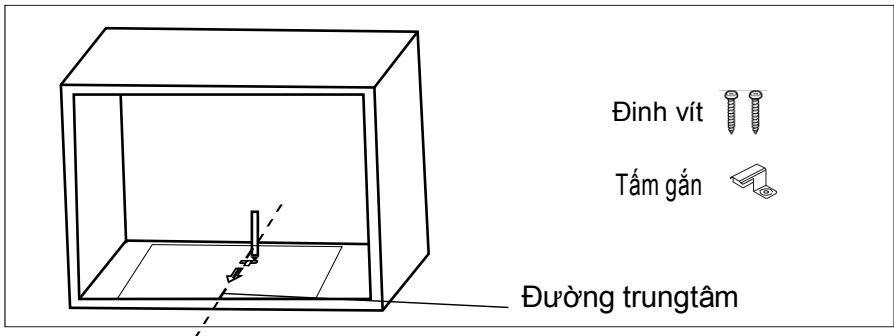

3. Tháo khung tủ cabinet dưới và cố định vào tấm gắn bằng đinh ốc.

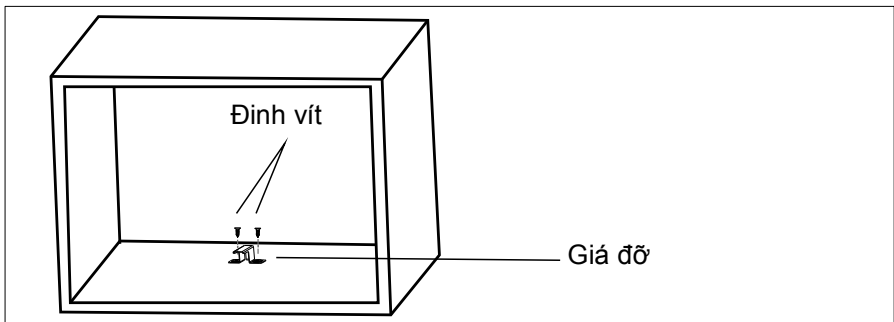

C. Lắp đặt lò

4. Lắp đặt lò vào trong tủ

- Đảm bảo mặt sau của lò được khóa bằng tấm gắn.
- Không xoắn dây nguồn.

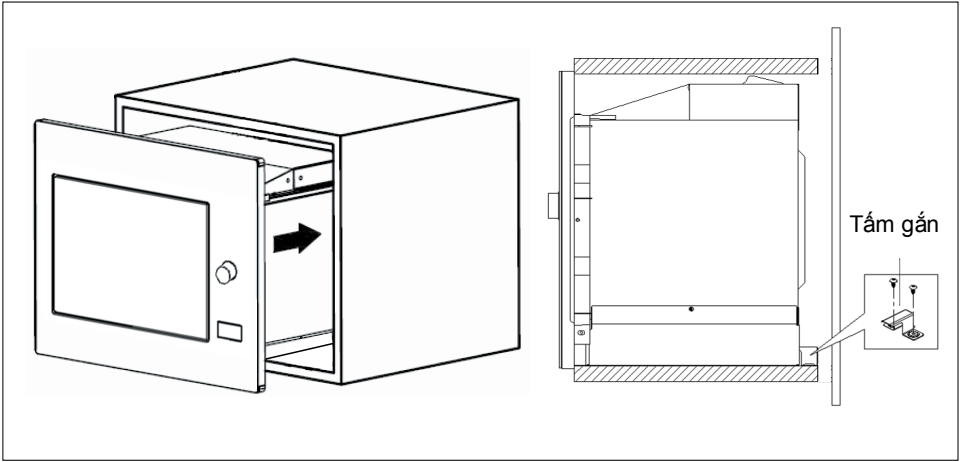

5. Mở cửa, cố định lò với tủ bằng đinh ốc tại lỗ khoan lắp đặt.

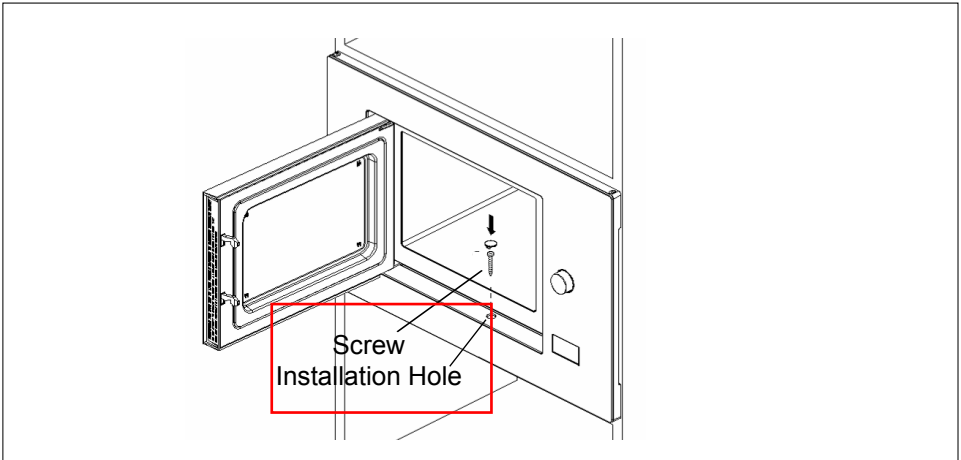

HƯỚNG DẪN SỬ DỤNG

Lò vi sóng này sử dụng điều khiển điện tử hiện đại để điều chỉnh các thông số nấu để đáp ứng nhu cầu nấu ăn của bạn tốt hơn.

1. Cài đặt thời gian

Khi lò vi sóng đã cắm điện, số "00:00" sẽ nhấp nháy, chuông báo sẽ kêu 1 lần.

- 1) Nhấn "Kitchen Timer/Clock" hai lần, hình giờ sẽ nháy.
- 2) Nhấn mũi tên lên xuống để điều chỉnh giờ, số nhập nằm trong khoảng 0-23.
- 3) Nhấn "Kitchen Timer/Clock", hình phút sẽ nháy.
- 4) Nhấn mũi tên lên xuống để điều chỉnh phút, số nhập nằm trong khoảng 0-59.
- 5) Nhấn "Kitchen Timer/Clock" để hoàn thành cài đặt thời gian, dấu ":" và hoàn thành cài đặt thời gian.

Ghi chú: 1) Nếu không cài đặt thời gian, đồng hồ sẽ không chạy khi đã cắm điện.

2) Trong khi cài đặt, nếu bạn nhấn "STOP /Clear" lò sẽ quay trở lại trạng thái trước.

2. Nấu vi sóng

- 1) Nhấn "Micro./Grill/Combi." 1 lần, màn hình hiển thị "P100"
- 2) Nhấn "Micro./Grill/Combi." Vài lần hoặc nhấn mũi tên lên xuống để chọn mức công suất vi sóng từ 100% đến 10%, màn hình hiển thị lần lượt "P100", "P80", "P50", "P30", "P10".
- 3) Nhấn "START/+30S/Confirm" để xác nhận.
- 4) Nhấn mũi tên lên xuống để chọn thời gian nấu. (thời gian sẽ từ 0:05-95:00)
- 5) Nhấn "START/+30S/Confirm" để bắt đầu nấu.

GHI CHÚ: Các bước điều chỉnh thời gian theo mã dưới đây:

0-1 phút: 5 giây

1-5 phút: 10 giây

5-10 phút: 30 giây

10-30 phút: 1 phút

30-95 phút: 5 phút

Bảng công suất vi sóng

Công suất vi sóng	100%	80%	50%	30%	10%
Hiển thị	P100	P80	P50	P30	P10

3. Nướng hoặc nấu kết hợp

Nhấn " Micro./Grill/Combi. " 1 lần, màn hình hiển thị "P100", và nhấn " Micro./Grill/Combi. " vài lần hoặc nhấn " ^ " or " √ " để chọn công suất bạn muốn màn hình hiện "G" "C-1" or "C-2". Nhấn " **START** /+30S/Confirm " để xác nhận, và chuyển thời gian nấu từ 0:05 đến 95:00 Nhấn " **START** /+30S/Confirm " để bắt đầu nấu Ví dụ: Bạn muốn dùng 55% công suất vi sóng và 45% công suất nướng (C-1) để nấu trong 10 phút, bạn cần vận hành các bước sau:

1) Nhấn " Micro./Grill/Combi. " 1 lần, màn hình hiển thị "P100".

2) Tiếp tục nhấn " Micro./Grill/Combi. " đến khi màn hình hiển thị "C-1".

3) Nhấn " **START** /+30S/Confirm " để xác nhận.

4) Nhấn " ^ " or " √ " Để điều chỉnh thời gian nấu "10:00"

5) Nhấn " **START** /+30S/Confirm " để bắt đầu nấu .

Hướng dẫn nấu kết hợp:

Chương trình	Hiển thị	Công suất vi sóng	Công suất nướng
Nướng	G	0%	100%
Kết hợp.1	C-1	55%	45%
Kết hợp.2	C-2	36%	64%

Ghi chú: Nếu đã quá nửa thời gian nướng, lò sẽ kêu 2 lần, đây là bình thường.

Để món ăn ngon hơn, bạn nên lật thực phẩm, đóng cửa và nhấn " **START** /+30S/Confirm " để tiếp tục nấu. Nếu không làm vậy, lò vẫn hoạt động bình thường.

4. Rã đông theo trọng lượng

1) Nhấn " Weight/Time Defrost " 1 lần, màn hình hiển thị "dEF1".

2) Nhấn " ^ " or " √ " để chọn trọng lượng thực phẩm. Dải trọng lượng từ 100-2000g.

3) Nhấn " **START** /+30S/Confirm " để bắt đầu rã đông.

5. Rã đông theo thời gian

- 1) Nhấn "Weight/Time Defrost " 2 lần, màn hình sẽ hiển thị "dEF2".
- 2) Nhấn " ^ "or " √ " để chọn thời gian rã đông. Thời gian tối đa là 95 phút.
- 3) Nhấn " **START** /+30S/Confirm " để bắt đầu rã đông.

6. Nấu nhiều phần

Có thể cài đặt nấu tối đa 2 giai đoạn. Nếu một giai đoạn là rã đông, thì nên rã đông vào giai đoạn đầu tiên. Chuông sẽ reo một lần sau mỗi giai đoạn và giai đoạn tiếp theo sẽ bắt đầu.

Ghi chú: Menu tự động không thể được đặt là một trong nhiều giai đoạn.

Ví dụ: bạn muốn rã đông thực phẩm trong 5 phút, sau đó nấu 80% công suất vi sóng trong 7 phút, hãy làm như sau:

- 1) Nhấn "Weight/Time Defrost " 2 lần, màn hình hiển thị "dEF2".
- 2) Nhấn " ^ "or " √ " để điều chỉnh thời gian rã đông 5 phút;
- 3) Nhấn " Micro./Grill/Combi. " 1 lần, màn hình hiển thị "P100".
- 4) Nhấn " ^ "or " √ " để chọn mức công suất "P80";
- 5) Nhấn " **START** /+30S/Confirm " để xác nhận, màn hình hiển thị "P80".
- 6) Nhấn " ^ "or " √ " để điều chỉnh thời gian nấu 7 phút;
- 7) Nhấn " **START** /+30S/Confirm " để bắt đầu nấu .

7. Thời gian nấu

- 1) Nhấn " KitchenTimer/Clock " 1 lần, đèn LED sẽ hiển thị 00:00.
- 2) Nhấn " ^ "or " √ " để nhập thời gian. (Thời gian nấu tối đa là 95 phút.)
- 3) Nhấn " **START** /+30S/Confirm " để xác nhận, hình thời gian sẽ sáng lên.
- 4) Khi thời gian nấu đã hết, đồng hồ sẽ đặt lại. Chuông báo sẽ kêu 5 lần. Nếu đồng hồ đặt (hệ 24 giờ), màn hình sẽ hiển thị thời gian thực tế.

Ghi chú: Thời gian nấu khác với hệ 24 giờ. Thời gian nấu là đặt giờ.

8. Menu Tự động

- 1) Ở chế độ chờ , Nhấn " ^ " Để chọn menu từ "A-1" đến "A-8" .
- 2) Nhấn " **START** /+30S/Confirm " để xác nhận menu đã chọn.
- 3) Nhấn " ^ "or " √ " để chọn trọng lượng thực phẩm.
- 4) Nhấn " **START** /+30S/Confirm " để bắt đầu nấu .
- 5) Sau khi nấu xong, chuông báo sẽ kêu 5 lần, màn hình hiển thị "0:00" Nếu đã đặt thời gian, thì thời gian hiện tại sẽ hiển thị.

Bảng menu:

Menu	Trọng lượng	Hiển thị
A-1 Pizza	200 g	200
	400 g	400
A-2 Thịt	250 g	250
	350 g	350
	450 g	450
A-3 Rau củ	200 g	200
	300 g	300
	400 g	400
A-4 Pasta	50g(với 450 ml nước lạnh)	50
	100g(với 800 ml nước lạnh)	100
A-5 Khoai Tây	200 g	200
	400 g	400
	600 g	600
A-6 Cá	250 g	250
	350 g	350
	450 g	450
A-7 Đồ uống	1 cốc(120 ml)	1
	2 cốc(240 ml)	2
	3 cốc(360ml)	3
A-8 Bông ngô	50 g	50
	100 g	100

9. Nấu nhanh

- 1) Ở chế độ chờ , Nhấn "**START**/+30S/Confirm" để nấu 100% mức công suất trong 30 giây. Mỗi lần nhấn sẽ tăng 30 giây. Thời gian nấu tối đa là 95 phút.
- 2) Trong khi nấu vi sóng, nướng kết hợp và rã đông theo thời gian, Nhấn "**START**/+30S/Confirm" để tăng thời gian nấu.
- 3) Ở chế độ chờ , Nhấn "**✓**" để đặt thời gian nấu 100% công suất vi sóng, sau đó Nhấn "**START**/+30S/Confirm" để bắt đầu nấu.

Ghi chú: Trong khi nấu tự động và rã đông theo trọng lượng không thể tăng thời gian bằng cách nhấn "**START**/+30S/Confirm".

10. Chức năng khóa trẻ em

Khóa: Ở chế độ chờ , Nhấn "**STOP** /Clear" trong 3 giây, sẽ có tiếng bíp dài báo hiệu, thông báo sẽ vào chế độ khóa trẻ em và thời gian hiện tại sẽ hiển thị nếu thời gian đã được cài đặt trước, nếu không màn hình hiển thị "**⏸**".

Mở khóa: ở chế độ khóa, Nhấn "**STOP** /Clear" trong 3 giây, sẽ có tiếng bíp dài báo hiệu đã mở khóa.

11. Chức năng thông tin

- 1) Trong chế độ bao gồm vi sóng, nướng và nấu kết hợp, nhấn "**Micro./Grill/Combi.**" mức công suất hiện tại sẽ hiển thị trong 2-3 giây.
- 2) Trong khi nấu, Nhấn "**Kitchen Timer/Clock**" để xem thời gian và thời gian sẽ hiển thị trong 3 giây.

12. Thông số

- (1) "**START**/+30S/Confirm" cần phải nhấn liên tục nếu cửa lò bị mở trong khi nấu
- (2) Khi chương trình nấu đã hoàn thành, nhấn "**START**/+30S/Confirm" không nhấn trong 1 phút. Thời gian hiện tại sẽ được hiển thị. Thời gian cài đặt sẽ bị hủy.
- (3) Nếu nhấn đúng sẽ có chuông báo, nếu nhấn không đúng sẽ không có chuông.

Giải quyết sự cố

Thông thường	
Lò vi sóng gây nhiễu tín hiệu TV	Radio và tín hiệu TV có thể bị nhiễu khi lò vi sóng hoạt động. Hiện tượng cũng tương tự với gây nhiễu của các đồ gia dụng điện như máy xay, máy hút bụi chân không, quạt điện. Đây là hiện tượng bình thường.
Đèn lò vi sóng tắt	Ở chế độ nấu vi sóng công suất thấp, đèn lò sẽ tắt dần, đây là trạng thái bình thường
Hơi nước tích tụ bên trong cửa, khí nóng thoát ra	Trong khi nấu, hơi nước thoát ra từ thực phẩm. Phần lớn hơi nước sẽ thoát ra thông hơi. Có một lượng hơi nước sẽ tích tụ ở cửa lò. Đây là trạng thái bình thường.
Lò khởi động lỗi khi không có thức ăn bên trong	Không được sử dụng lò nếu không có thức ăn bên trong. Đây là điều rất nguy hiểm

Sự cố	Nguyên nhân	Khắc phục
Lò vi sóng không hoạt động	(1) Chưa cắm chặt dây vào ổ điện	Tháo ra và cắm lại sau 10 giây.
	(2) Vấn đề cầu chì hoặc mạch điện	Thay cầu chì hoặc khởi động lại mạch (yêu cầu thợ điện thực hiện)
	(3) Đầu ra có vấn đề	Kiểm tra đầu ra bằng các thiết bị điện khác
Lò không sinh nhiệt	(4) Chưa đóng cửa lò chặt	Đóng lại cửa lò



Theo chỉ thị Rác thải Thiết bị Điện và Điện tử (WEEE), WEEE nên được thu thập và xử lý riêng. Nếu bất cứ lúc nào trong tương lai bạn cần vứt bỏ sản phẩm này, vui lòng KHÔNG vứt bỏ sản phẩm này với rác thải sinh hoạt. Vui lòng gửi sản phẩm này đến các điểm thu thập WEEE nếu có.

eu  *sun*[®]
for your life