

MWO-28EUR

BUILT MICROWAVE OVEN Instruction Manual

EN Built microwave oven

02-22

VN Lò vi sóng

23-45

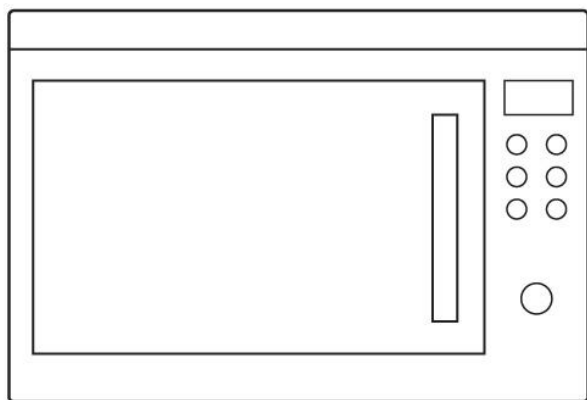

Please read this manual carefully
before using the built microwave oven
Keep this manual for future reference.

LƯU Ý AN TOÀN

(a) Không cố khởi động lò vi sóng khi cửa đang mở vì sẽ làm thoát nhiệt vi sóng. Không nghịch hoặc làm hỏng các lắp khóa công tắc bên trong dẫn đến cửa tự mở trong khi đang hoạt động.

(b) Không đặt bất cứ vật gì trước mặt lò hoặc cửa lò, không để sỏi đất hay cặn bẩn tích tụ trên ngăn cửa.

(c) **CẢNH BÁO:** Nếu cửa hoặc ron cửa bị hư hỏng, không nên khởi động lò mà phải gọi cho chuyên viên đến sửa chữa.

Nếu thiết bị không được duy trì ở trạng thái sạch sẽ tốt, bề mặt của nó có thể bị suy thoái và ảnh hưởng đến tuổi thọ của thiết bị và dẫn đến tình huống nguy hiểm.

LƯU Ý BỔ SUNG

Vệ sinh bề mặt bên ngoài lò vi sóng sạch sẽ. Nếu để bụi bẩn hoặc dầu mỡ bám lâu trên bề mặt có thể làm giảm chất lượng lò vi sóng và ảnh hưởng đến tuổi thọ của thiết bị hoặc gây nguy hiểm cho người dùng.

Thông số kỹ thuật

Model:	MWO-28EUR
Điện áp tiêu chuẩn	230V ~ 50Hz
Công suất đầu vào (vi sóng)	1450W
Công suất đầu ra (vi sóng)	900W
Công suất đầu vào (nướng)	1000W
Dung tích lò	25L
Đường kính đĩa xoay	315mm
Kích thước phủ bì	595x400x388mm
Trọng lượng tịnh	Xấp xỉ. 18,32kg

LƯU Ý AN TOÀN TRONG SỬ DỤNG

Để giảm nguy cơ hỏa hoạn, điện giật, thương tích cho người sử dụng hoặc tránh tiếp xúc với lượng nhiệt tỏa ra khi sử dụng lò, hãy tuân thủ các biện pháp phòng ngừa cơ bản dưới đây:

1. Đọc và làm theo: "TRÁNH TIẾP XÚC LƯỢNG NHIỆT TỎA RA TỪ LÒ".

2. Trẻ em từ 8 tuổi trở lên được phép sử dụng lò vi sóng dưới sự giám sát chặt chẽ của người lớn. Thiết bị này không thích hợp với những người bị giảm khả năng thể chất, giác quan hoặc tinh thần hoặc thiếu kinh nghiệm và kiến thức về lò vi sóng. Việc dọn dẹp và bảo trì lò vi sóng do người lớn hoặc trẻ trên 8 tuổi có sự giám sát chặt chẽ thực hiện. Để xa tầm tay trẻ em dưới 8 tuổi.

3. Không để trẻ dưới 8 tuổi lại gần lò hoặc dây và nguồn điện nối với lò.

4. Nếu dây nguồn bị hỏng, phải báo ngay cho nhà sản xuất, đại lý phân phối sản phẩm hoặc những người có trình độ chuyên môn để thay thế nhằm tránh rủi ro. (Đối với ống nối hình chữ Y)

5. CẢNH BÁO: Rút nguồn điện trước khi thay đèn để tránh bị điện giật.

6. CẢNH BÁO: Sẽ rất nguy hiểm nếu một người không được đào tạo kỹ thuật tự ý sửa chữa hay các hành động liên quan đến việc tháo vỏ bảo vệ tránh việc tiếp xúc trực tiếp với năng lượng của lò vi sóng.

7. CẢNH BÁO: Không được đun nóng chất lỏng hoặc thức ăn khác đựng trong hộp kín vì có thể gây nổ.
8. Khi đun nóng thức ăn đựng trong hộp nhựa hoặc hộp giấy, cần chú ý theo dõi vì hộp có thể bị cháy.
9. Chỉ sử dụng các vật dụng thích hợp để sử dụng trong lò vi sóng.
10. Nếu thấy khói thoát ra từ lò, phải tắt hoặc rút phích cắm thiết bị và để cửa đóng để ngăn bùng phát lửa.
11. Khi đun đồ uống bằng vi sóng có thể xảy ra sôi bùng muợn, vì vậy phải chú ý khi cầm vào vật chứa.
12. Phải khuấy hoặc lắp thức ăn trong bình sữa hoặc các bình thức ăn cho trẻ nhỏ và phải kiểm tra trước khi dùng để tránh bị bỏng.
13. Không nên đun trứng nguyên vỏ và trứng luộc nguyên quả trong lò vi sóng vì trứng có thể vỡ ngay khi đã ngưng đun bằng vi sóng.
14. Nên vệ sinh lò thường xuyên và dọn sạch thức ăn, đồ thừa rơi vãi trong lò.
15. Nếu không vệ sinh sạch sẽ có thể dẫn đến hỏng bề mặt gây nguy hiểm cho người dùng và làm giảm tuổi thọ của máy.
16. Chỉ sử dụng đầu dò nhiệt độ được đề nghị cho lò nướng này (đối với lò được cung cấp thiết bị để sử dụng đầu dò cảm biến nhiệt độ.)

17. Lò vi sóng phải được lắp đặt bên trong tủ bếp. (Đối với lò vi sóng âm tủ.)

18. Thiết bị này được thiết kế để sử dụng trong gia đình và:

- khu vực bếp-nhà bếp trong các cửa hàng, văn phòng và các môi trường làm việc khác;

- dùng bởi khách hàng ở khách sạn, nhà nghỉ và các loại môi trường dân cư khác;

- nhà ở trong trang trại;

- nhà trọ, nhà nghỉ.

19. Lò vi sóng được thiết kế để hâm nóng, nấu và giải đông thực phẩm và đồ uống. Sấy thực phẩm, quần áo và làm nóng túi sưởi, dép, bọt biển, vải ẩm và các đồ tương tự có thể dẫn đến nguy cơ chấn thương, cháy hoặc hỏa hoạn.

20. Không được phép dùng đồ đựng bằng kim loại cho thực phẩm và đồ uống trong khi quay vi sóng.

21. Không được làm sạch lò bằng máy hút hơi.

22. Khi lấy đồ trong lò vi sóng ra, lưu ý không làm chệch hoặc để đĩa quay lò vi sóng bị rời ra. (Đối với các thiết bị cố định và các thiết bị âm tường phải cách sàn nhà bằng hoặc lớn hơn 900mm và có đĩa quay có thể tháo rời. Nhưng điều này không áp dụng cho các thiết bị có cửa bản lề nằm ngang.)

23. Lò vi sóng được thiết kế cảm từ.

24. Không được sử dụng máy làm sạch bằng hơi nước.

25. Bề mặt của ngăn để đồ có thể bị nóng.
26. CẢNH BÁO: Các thiết bị và bộ phận làm nóng của lò vi sóng sẽ rất nóng trong quá trình sử dụng, vì vậy không nên chạm vào các bộ phận làm nóng. Trẻ em dưới 8 tuổi không được phép lại gần lò nếu không có sự giám sát chặt chẽ của người lớn.
27. Trong khi sử dụng lò sẽ rất nóng. Nên cẩn thận để tránh chạm vào các bộ phận làm nóng bên trong lò.
28. CẢNH BÁO: Các bộ phận có thể tiếp xúc có thể trở nên nóng trong quá trình sử dụng. Trẻ nhỏ nên cách xa.
29. Thiết bị không được lắp đặt phía sau cánh cửa trang trí để tránh quá nóng. (Điều này không áp dụng cho các thiết bị có cửa trang trí.)
30. CẢNH BÁO: Khi thiết bị được vận hành ở chế độ nấu nhanh, trẻ em chỉ nên sử dụng lò dưới sự giám sát của người lớn tránh tiếp xúc với lượng nhiệt sinh ra.
31. Không sử dụng các chất tẩy rửa có tính ăn mòn cao hoặc các vật dụng sắc nhọn để làm sạch kính cửa lò vì chúng có thể trầy xước bề mặt và dẫn đến vỡ kính.

CẦN ĐỌC KỸ VÀ GIỮ LẠI ĐỂ THAM KHẢO SAU NÀY

GIẢM THIỂU RỦI RO CHO NGƯỜI LẮP DÂY NÓI ĐẤT

NGUY HIỂM

Điện giật gây thương tích nặng hoặc dẫn đến tử vong. Không tự tiện tháo rời các bộ phận của máy

CẢNH BÁO

Tai nạn điện: Sử dụng lò không đúng cách có thể dẫn đến điện giật. Chỉ được kết nối với ổ cắm khi thiết bị đã được lắp đặt đúng cách và nối đất.

Thiết bị này phải được nối đất. Trong trường hợp điện bị rò rỉ, nối đất giúp giảm nguy cơ bị điện giật bằng cách truyền dòng điện bị rò rỉ xuống đất. Thiết bị này được trang bị một dây nối đất và một phích cắm nối đất. Phích cắm phải được cắm vào ổ cắm đã được lắp đặt và nối đất đúng cách.

Yêu cầu tham khảo ý kiến thợ điện hoặc người hiểu biết chuyên sâu nếu chưa hiểu rõ hướng dẫn nối đất hoặc không chắc chắn thiết bị đã được nối đất đúng cách hay chưa. Nếu cần sử dụng dây nối dài, chỉ sử dụng dây nối dài có đầu cắm 3 chân.

1. Máy được trang bị một dây nối ngắn để tránh bị rối hoặc mắc vào các dây nối dài khác.

2. Nếu sử dụng bộ dây hoặc dây nối dài:

1) Ướm chiều dài dây nối bằng hoặc dài hơn khoảng cách nối đất

2) Dây nối dài phải là dây nối đất có phích cắm 3 chân

3) Dây nối dài không nên để vòng qua trên kệ bếp hoặc mặt bàn, rất dễ vấp phải hoặc khiến trẻ nghịch dây điện.

VỆ SINH Lò VI SÓNG

Đảm bảo rút phích cắm của thiết bị ra khỏi nguồn điện trước khi thực hiện vệ sinh

1. Làm sạch khoang trong của lò sau khi sử dụng với miếng vải ẩm.
2. Vệ sinh các bộ phận lò bằng nước xà phòng.
3. Các khung cửa và gioăng cửa và các bộ phận lân cận phải được làm sạch cẩn thận bằng vải ẩm khi chúng bị bẩn.
4. Không sử dụng các chất tẩy rửa có tính ăn mòn cao hoặc vật dụng kim loại sắc nhọn để vệ sinh kính cửa lò vì chúng có thể gây trầy xước bề mặt và dẫn đến vỡ kính.
5. Mẹo làm sạch --- Để làm sạch các mặt khoang trong dễ dàng hơn khỏi các vệt thức ăn bẩn còn lưu lại: Vắt nửa quả chanh vào bát (bát có thể sử dụng được ở trong lò vi sóng), thêm 300ml (1/2 pint) nước rồi để vào trong lò vi sóng, công suất lò để tối đa trong 10 phút. Lau sạch lò bằng vải mềm, khô.

THẬN TRỌNG

Nguy cơ gây thương tích

Sẽ rất nguy hiểm đối với những người không đủ chuyên môn thực hiện công tác sửa chữa liên quan đến việc tháo rời phần vỏ máy của lò vì sẽ dẫn đến việc phát tán năng lượng vi sóng ra bên ngoài.

Xem hướng dẫn tại phần "Những loại vật dụng có thể hoặc nên tránh sử dụng với lò vi sóng" Có thể có một số vật dụng phi kim loại không an toàn để sử dụng cho vi sóng. Nếu không chắc chắn, bạn có thể kiểm tra vật dụng như bảng dưới theo quy trình dưới đây.

Cách kiểm tra vật dụng:

1. Đặt vào trong lò 1 cốc nước lạnh (250ml) cùng với những vật dụng như bảng dưới.
2. Nấu ở mức công suất tối đa trong vòng 1 phút.

3. Cẩn thận cảm nhận vật dụng đó. Nếu nó ấm, không nên sử dụng với lò vi sóng.
4. Không được nấu thử quá thời gian 1 phút nấu.

Những vật dụng có thể sử dụng với lò vi sóng

Vật dụng	Ghi chú
Giấy nhôm	Chỉ dùng để bọc. Có thể dùng từng mảnh giấy nhỏ để bọc từng miếng thịt nhằm tránh hiện tượng nướng quá chín. Hiện tượng hồ quang điện có thể xảy ra nếu phần giấy nằm sát thành lò. Giấy nhôm nên nằm cách thành lò tối thiểu 1 inch (2,5 cm)
Hộp đựng lôm đáy/có chân đỡ	Theo chỉ dẫn của nhà sản xuất, đáy hộp phải nằm cách đĩa xoay của lò 3/16 inch (5mm). Sử dụng không đúng cách có thể dẫn đến đĩa xoay bị vỡ.
Chén đĩa sứ	Chỉ dùng loại chuyên dụng cho lò vi sóng theo hướng dẫn của nhà sản xuất. Không sử dụng đồ đã bị nứt hoặc sứt mẻ.
Lọ thủy tinh	Luôn tháo nắp. Chỉ sử dụng để hâm nóng thức ăn. Hầu hết các lọ thủy tinh không có khả năng chịu nhiệt và dễ vỡ khi dùng với nhiệt độ cao.
Đồ thủy tinh	Chỉ dùng loại có khả năng chịu nhiệt trong lò. Cần đảm bảo không có tạp chất kim loại bên trong. Không sử dụng đồ đã bị nứt hoặc sứt mẻ.
Túi chuyên dụng cho lò	Theo chỉ dẫn của nhà sản xuất, không được buộc bằng dây kim loại. Tạo rãnh/khoảng hở nhỏ để hơi có thể thoát ra.
Ly tách bằng nhựa	Chỉ dùng trong trường hợp nấu ngắn/làm nóng. Không được rời mắt khỏi lò trong khi sử dụng những vật dụng này.
Khăn giấy	Sử dụng để bọc thức ăn khi hâm lại và thấm dầu mỡ. Chỉ nên sử dụng với thời gian nấu ngắn và không được rời mắt khỏi lò.
Giấy giả da	Sử dụng như lớp bọc tránh bắn dầu mỡ
Đồ nhựa	Chỉ dùng loại chuyên dụng cho lò vi sóng theo hướng dẫn của nhà sản xuất. Nên có dán nhãn "Microwave Safe". Một số hộp nhựa có thể bị mềm khi thức ăn nóng lên. Vì vậy cần có khe hở để thông khí trực tiếp cho hộp đựng.

Bọc nhựa	Chỉ dùng loại chuyên dụng cho lò vi sóng. Dùng để bọc thực phẩm khi nấu, để tránh thức ăn bị khô. Không được để bọc nhựa dính vào thực phẩm.
Nhiệt kế	Chỉ dùng loại chuyên dụng cho lò vi sóng (loại cho thịt và kẹo)
Giấy dầu	Sử dụng như lớp bọc để tránh bắn dầu mỡ và giữ lại độ ẩm

Những loại vật dụng nên tránh sử dụng với lò vi sóng

Vật dụng	Ghi chú
Khay nhôm	Có thể gây phóng hồ quang điện, chỉ dùng để cho đồ vào trong lò
Hộp carton có tay cầm kim loại	Có thể gây phóng hồ quang điện, chỉ dùng để cho đồ vào trong lò
Đồ kim loại hoặc có viền kim loại	Kim loại sẽ chắn vi sóng tác dụng lên thực phẩm. Viền kim loại có thể gây phóng hồ quang điện
Dây buộc kim loại	Có thể gây phóng hồ quang điện và cháy nổ
Túi giấy	Có thể gây cháy nổ trong lò
Hộp xốp	Hộp xốp có thể bị chảy gây nhiễm bẩn thực phẩm khi lò vận hành ở nhiệt độ cao
Đồ gỗ	Gỗ có thể khô lại khi sử dụng trong lò và dẫn đến nứt vỡ.

Tên phụ kiện

Lò nướng của bạn sẽ đi kèm với các phụ kiện như bên dưới:

Khay nướng bằng kính 1

Vòng đỡ khay nướng 1

Hướng dẫn sử dụng 1

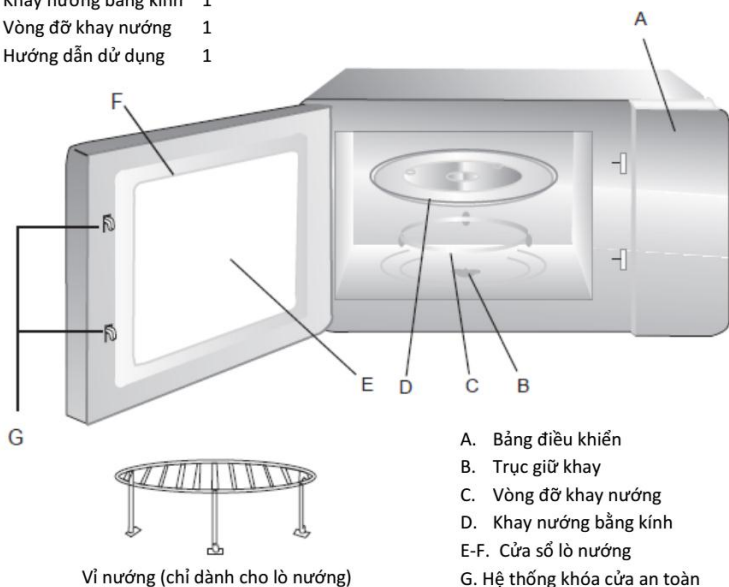

Lắp đặt đĩa xoay

- Không bao giờ đặt mặt trên của đĩa úp xuống dưới. Khay bằng kính nên không bao giờ bị hạn chế
- Khay bằng kính và vòng đỡ khay phải luôn luôn được sử dụng trong suốt quá trình nấu.
- Tất cả thức ăn và hộp đựng thức ăn phải luôn luôn được đặt trên khay khi nấu
- Nếu khay bằng kính hoặc vòng đỡ bị nứt hay vỡ, liên hệ trung dịch vụ có thẩm quyền gần nhất.

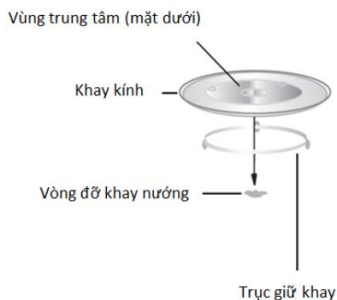

Lắp đặt và kết nối

1. Thiết bị này chỉ sử dụng trong gia đình
2. Lò nướng này chỉ lắp đặt âm tủ. Không được lắp để trên kệ bếp hay bên trong tủ.
3. Tuân thủ các hướng dẫn cài đặt đặc biệt.
4. Thiết bị này có thể được lắp đặt trong tủ treo tường với chiều rộng 60cm (sâu ít nhất 55cm và cách sàn 85cm).
5. Thiết bị được trang bị với một phích cắm và phải được kết nối hợp lý với ổ cắm nối đất.
6. Lưới điện áp phải tương ứng với điện áp được quy định trên nhãn sản phẩm.
7. Việc lắp đặt ổ cắm và thay thế cáp điện phải được thực hiện bởi thợ điện có chuyên môn. Nếu phích cắm không đủ chiều dài để lắp đặt, phải có một thiết bị ngắt kết nối trong khi lắp đặt với khoảng cách giữa các cực ít nhất 3mm.
8. Các thiết bị biến điện, ổ cắm rời... không nên sử dụng. Quá tải có thể dẫn tới cháy.

**Các bề mặt tiếp xúc có thể nóng
trong quá trình hoạt động**



Hướng dẫn lắp đặt

Đọc kỹ hướng dẫn trước khi lắp đặt

Lưu ý

Nồi điện

Lò được trang bị phích cắm và chỉ được nối với ổ cắm nối đất được lắp đặt đúng cách. Ổ cắm chỉ được lắp đặt và nối kết bởi thợ điện đủ tiêu chuẩn và phù hợp với quy định. Nếu phích cắm không đủ chiều dài để lắp đặt, phải có một thiết bị ngắt kết nối trong khi lắp đặt với khoảng cách giữa các cực ít nhất 3mm.

Tủ dùng để lò không được bật kín.

Duy trì khoảng cách an toàn giữa tường và lò.

Kích thước khoảng trống cụ thể có thể được tham chiếu bởi các biểu đồ.

Chiều cao lắp đặt tối thiểu: 85 cm.

Không che khe thông gió và lỗ thoát khí.

Chú thích:

Không làm kẹt hoặc bẻ cong cáp nguồn.



Ốc vít



Bề mặt lắp ghép

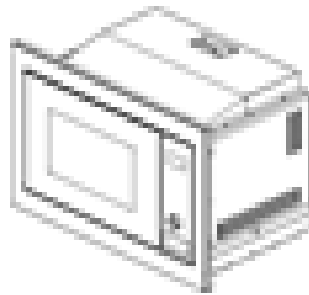

A. Lắp đặt âm tủ

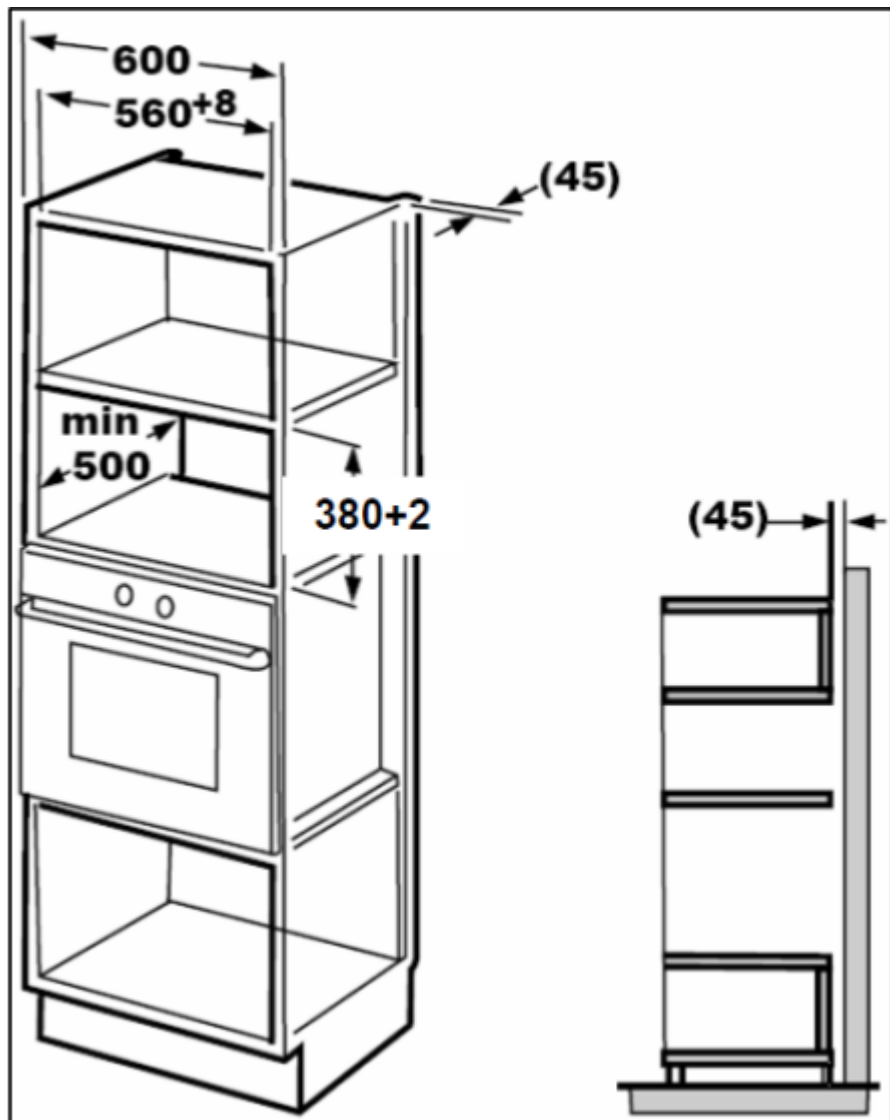

B. Chuẩn bị tủ để lắp đặt

1. Xem hướng dẫn trên khuôn mẫu dưới tủ, đặt khuôn mẫu lên phía dưới tủ

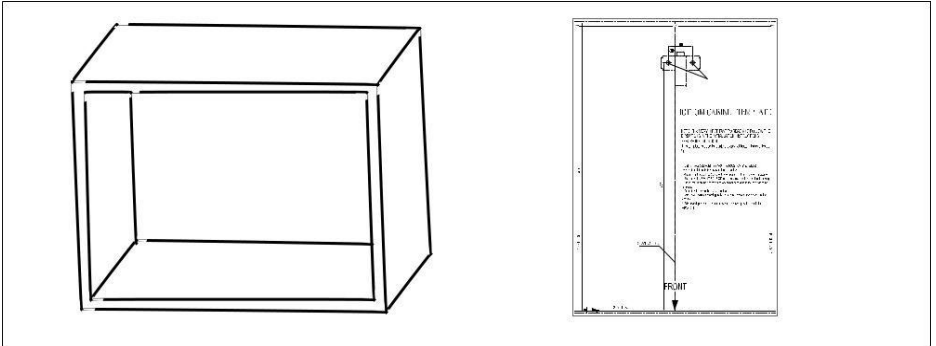

2. Đánh dấu chia tâm vị trí bắt vít

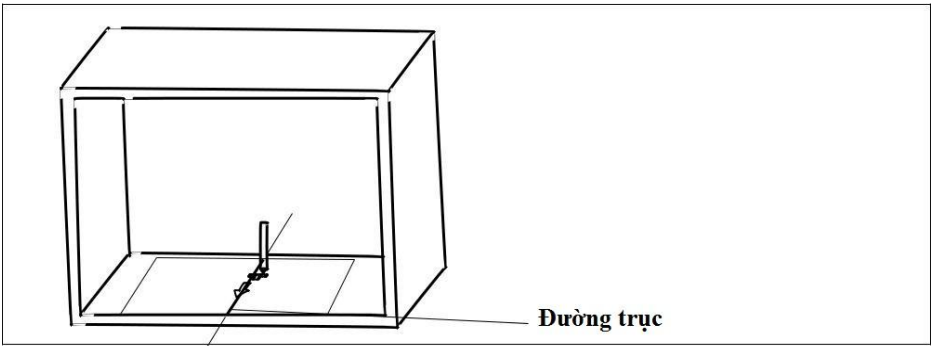

3. Bắt vít vào vị trí đã đánh dấu.

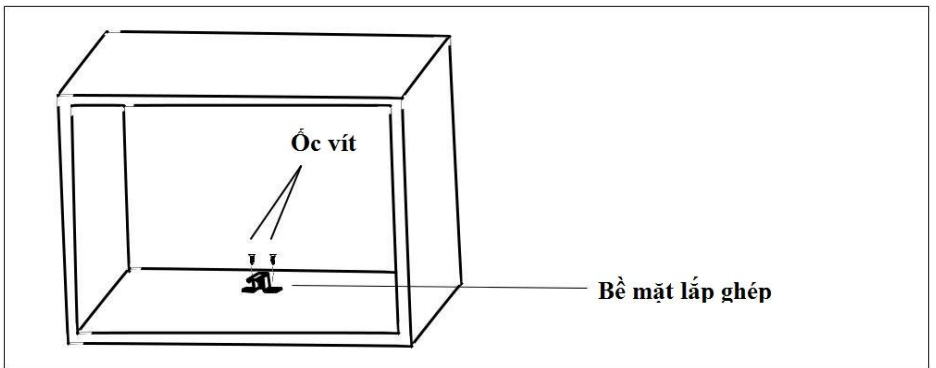

C. Lắp đặt lò vi sóng

4. Lắp đặt lò vào tủ bếp

- Đảm bảo mặt sau của lò có giá đỡ
- Không làm kẹt hoặc xoắn dây nguồn

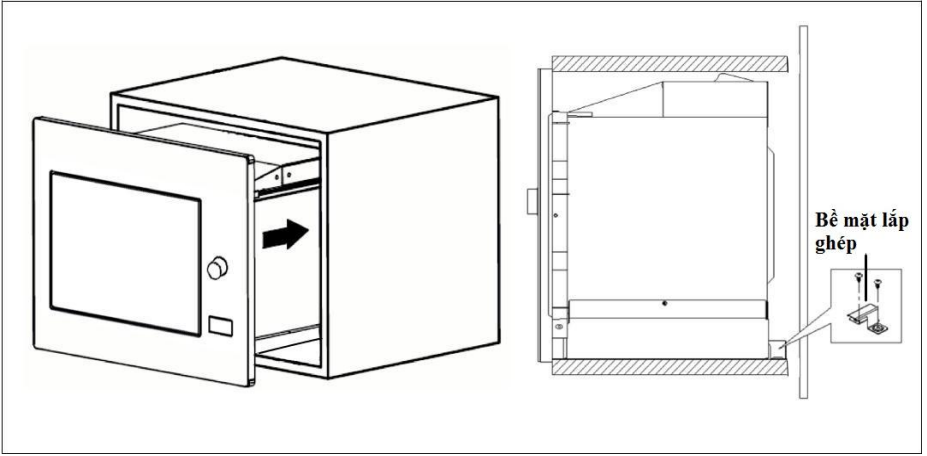

5. Mở cửa, cố định lò vào tủ bằng đinh vít tại lỗ bắt vít

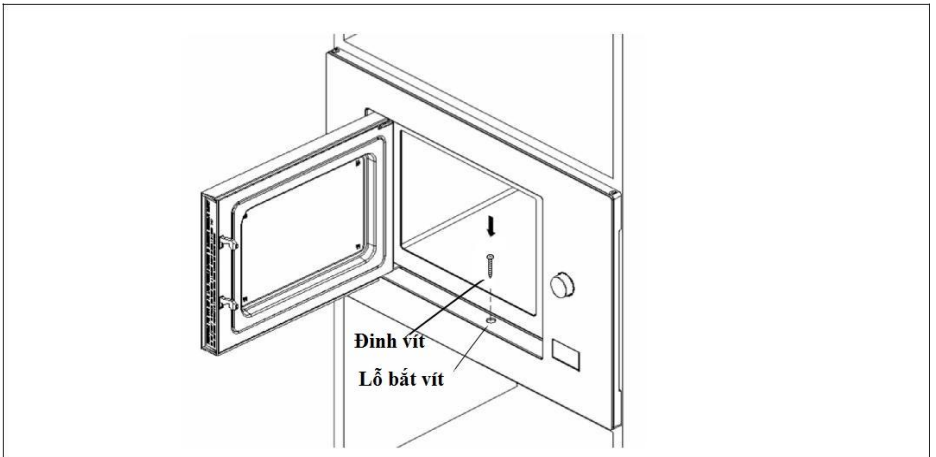





Hướng dẫn vận hành

1. Cài đặt khóa



Khi lò vi sóng đã được kết nối điện, màn hình sẽ hiển thị "0:00", sau đó có 1 tiếng bíp vang lên



1) Nhấn "Kitchen Timer/Clock" 2 lần để chọn chức năng khóa (Clock), số chỉ giờ sẽ nháy sáng
2) Vận "  để điều chỉnh số giờ mong muốn, số chỉ giờ nên từ 0-23
3) Nhấn "Kitchen Timer/Clock", số chỉ phút sẽ sáng
4) Vận "  để điều chỉnh số phút mong muốn, số chỉ phút nên từ 0-59
5) Nhấn "Kitchen Timer/Clock" để kết thúc cài đặt thời gian, ":" sẽ nhấp nháy và số thời gian sẽ sáng lên

Lưu ý: 1) Nếu không cài đặt thời gian, lò sẽ không hoạt động kể cả khi đã được cấp điện.

2) Trong quá trình cài đặt thời gian, nếu bạn bấm "Stop/Clear", lò sẽ tự động quay về trạng thái trước đó.

2. Nấu bằng lò vi sóng

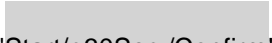
Nhấn "Microwave/Grill/Combi.", màn hình sẽ hiển thị "P100". Nhấn " "Microwave/Grill/Combi." lần nữa hoặc vận " để chọn công suất mong muốn. Mỗi lần nhấn màn hình sẽ hiển thị lần lượt "P100", "P 80", "P 50", "P 30", "P 10", "G", "C-1" hoặc "C-2". Sau đó nhấn

 "Start/+30Sec./Confirm" để xác nhận rồi vận " để cài đặt thời gian nấu từ 0:05 đến 95:00. Nhấn "Start/+30Sec./Confirm" lần nữa để bắt đầu nấu.

Ví dụ: Bạn muốn nấu với công suất 80% trong 20 phút, bạn có thể cài đặt lò như sau:

1) Nhấn "Kitchen Timer/Clock" 1 lần, màn hình sẽ hiển thị "P100"
2) Nhấn "Kitchen Timer/Clock" lần nữa hoặc vận "  để điều chỉnh mức công suất 80%
3) Nhấn "Start/+30Sec./Confirm" để xác nhận sau đó màn hình sẽ

hiển thị "P80"
4) Vận "  " để điều chỉnh thời gian cho đến màn hình hiển thị "20:00"
5) Nhấn " Start/+30Sec./Confirm " để bắt đầu nấu

Chú ý: số lượng các bước điều chỉnh thời gian tương ứng với việc chuyển đổi mã hóa như sau:

0---1 min	5 giây
1---5 min	10 giây
5---10 min	30 giây
10---30 min	1 phút
30---95 min	5 phút

Mức năng lượng vi sóng tương ứng với biểu tượng hiển thị



"Micro./Grill/Combi."	Hướng dẫn	Vi sóng	Nướng
STT	Hiển thị	Công suất	Công suất
1	P100	100%	
2	P80	80%	
3	P50	50%	
4	P30	30%	
5	P10	10%	
6	G	0%	100%
7	C-1	55%	45%
8	C-2	36%	64%

3.Nướng hoặc nấu kết hợp

Nhấn "**Microwave/Grill/Combi.**" 1 lần, màn hình sẽ hiển thị "P100". Nhấn "**Microwave/Grill/Combi.**" lần nữa hoặc vận " " để chọn công suất mong muốn. Mỗi lần nhấn màn hình sẽ hiển thị lần lượt "P100", "P 80", "P 50", "P 30" ,"P 10" ,"G" ,"C-1" hoặc "C-2". Sau đó nhấn

"Start/+30Sec./Confirm" để xác nhận rồi vận  để cài đặt thời gian nấu từ 0:05 đến 95:00. Nhấn "Start/+30Sec./Confirm" lần nữa để bắt đầu nấu.

Ví dụ: Bạn muốn nấu với công suất vi sóng là 55% và công suất nướng 45% (C-1) trong 10 phút, bạn có thể cài đặt lò theo các bước sau:

1) Nhấn "Kitchen Timer/Clock" 1 lần, màn hình sẽ hiển thị "P100"
2) Nhấn "Kitchen Timer/Clock" lần nữa hoặc vận  để chọn chế độ kết hợp (combi.)
3) Nhấn "Start/+30Sec./Confirm" để xác nhận sau đó màn hình sẽ hiển thị "C-1"
4) Vận  để điều chỉnh thời gian cho đến màn hình hiển thị "10:00"
5) Nhấn "Start/+30Sec./Confirm" để bắt đầu nấu

Chú ý: Khi thời gian nướng được một nửa, lò sẽ kêu 2 lần. Đây là hiện tượng bình thường, bạn không cần lo lắng. Để món ăn ngon hơn, trong lúc này, bạn có thể lật đồ ăn sau đó nhấn "Start/+30Sec./Confirm" để tiếp tục quá trình nấu.

4. Khởi động nhanh

- 1) Trong khi đợi, nhấn "Start/+30Sec./Confirm" để bắt đầu nấu với công suất 100% trong 30 giây đầu. Mỗi lần nhấn sẽ tăng 30 giây cho đến khi đạt thời gian 95 phút
- 2) Khi nấu bằng lò vi sóng hoặc rã đông, mỗi lần nhấn "Start/+30Sec./Confirm", thời gian nấu sẽ tăng 30 giây
- 3) Trong khi đợi, vận trái  để cài đặt thời gian nấu với công suất 100%, sau đó nhấn "Start/+30Sec./Confirm" để bắt đầu nấu.

5. Rã đông theo trọng lượng

- 1) Nhấn "Weight/Time Defrost" 1 lần, màn hình sẽ hiển thị "dEF1".
- 2) Vận  để tùy chọn trọng lượng thực phẩm từ 100 đến 2000 g
- 3) Nhấn "Start/+30Sec./Confirm" để bắt đầu rã đông





6. Rã đông theo thời gian

- 1) Nhấn " **Weight/Time Defrost** " 2 lần và màn hình hiển thị "dEF2".
- 2) Vận "  " để cài đặt thời gian rã đông. Thời gian lớn nhất là 95 phút
- 3) Nhấn " **Start/+30Sec./Confirm** " để bắt đầu rã đông, công suất rã đông luôn là P30

7. Cài đặt thời gian

- (1) Nhấn " **Kitchen Timer/Clock** " 1 lần, màn hình sẽ hiển thị 00:00
 - (2) Vận "  " để nhập thời gian chính xác (Thời gian cao nhất là 95 phút)
 - (3) Nhấn " **Start/+30Sec./Confirm** " để xác nhận cài đặt
 - (4) Khi thời gian nấu kết thúc, sẽ có báo âm 5 lần
- Nếu cài đặt khóa (hệ thống 24h), màn hình sẽ hiển thị thời gian hiện tại
- Chú ý: Hệ thống đặt giờ " **Kitchen Timer/Clock** " khác với hệ thống 24h

8. Bảng chọn tự động

- 1) Vận phải "  " để chọn bảng chọn, các biểu tượng từ "A-1" đến "A-8" sẽ hiện thị tương ứng với pizza, thịt, rau, mì ống, khoai tây, cá, đồ uống và bắp rang bơ.
 - 2) Nhấn " **Start/+30Sec./Confirm** " để xác nhận
 - 3) Vận "  " để chọn trọng lượng mặc định như trong bảng chọn
 - 4) Nhấn " **Start/+30Sec./Confirm** " để bắt đầu nấu
- Ví dụ bạn muốn sử dụng "Auto Menu" để nấu 350g cá
- 1) Vận "  " theo chiều kim đồng hồ cho đến khi hiển thị "A-6"
 - 2) Nhấn " **Start/+30Sec./Confirm** " để xác nhận
 - 3) Vận "  " để chọn trọng lượng cá cho đến khi hiển thị "350"
 - 4) Nhấn " **Start/+30Sec./Confirm** " để bắt đầu nấu



Bảng chọn

Chế độ	Trọng lượng	Hiển thị
A-1 Pizza	200 g	200
	400 g	400
	250 g	250
A-2 Meat (Thịt)	350 g	350
	450 g	450
A-3 Vegetable (Rau)	200 g	200
	300 g	300
	400 g	400
A-4 Pasta (Mỳ ống)	50g (với 450 ml nước lạnh)	50
	100g (với 800 ml nước lạnh)	100
A-5 Potato (Khoai tây)	200 g	200
	400 g	400
	600 g	600
A-6 Fish (Cá)	250 g	250
	350 g	350
	450 g	450
A-7 Beverage (Đồ uống)	1 cốc (120 ml)	1
	2 cốc (240 ml)	2
	3 cốc (360ml)	3
A-8 Popcorn (Bắp rang bơ)	50 g	50
	100 g	100

9. Nấu theo phân đoạn

Có thể đặt tối đa 2 phân đoạn để nấu. Nếu một trong hai phân đoạn là rã đông thì rã đông sẽ được chọn là phân đoạn đầu tiên.

Ví dụ: Nếu bạn muốn rã đông thực phẩm trong 5 phút và sau đó nấu với công suất 80% trong 7 phút, làm theo các bước sau:

- 1) Nhấn " **Weight/Time Defrost** " 2 lần, màn hình sẽ hiển thị "dEF2".
- 2) Vặn "  " để chọn thời gian rã đông cho đến khi hiển thị "5:00"
- 3) Nhấn " **Microwave/Grill/Combi.** " 1 lần, màn hình sẽ hiển thị "P100".
- 4) Nhấn " **Microwave/Grill/Combi.** " lần nữa hoặc vặn "  " để chọn công suất 80%
- 5) Nhấn " **Start/+30Sec./Confirm** " để xác nhận, màn hình sẽ hiển thị "P 80".
- 6) Vặn "  " để điều chỉnh thời gian nấu cho đến khi hiển thị "7:00"
- 7) Nhấn " **Start/+30Sec./Confirm** " để bắt đầu nấu, âm thanh thông báo bắt đầu quá trình rã đông kêu 1 lần, thời gian sẽ được đếm ngược. Âm thanh lần hai là bắt đầu phân đoạn nấu. Khi hoàn tất nấu, âm thanh thông báo sẽ kêu 5 lần.

10. Chức năng tùy chỉnh

- (1) Với chế độ vi sóng, nướng và kết hợp, nhấn " **Microwave/Grill/Combi.** ", chế độ hiện tại sẽ tiếp tục trong 3 giây. Sau 3 giây, lò sẽ chuyển về chế độ trước đó.
- (2) Trong lúc nấu, nhấn " **Kitchen Timer/Clock** " để tùy chỉnh thời gian nấu và thời gian đó sẽ hiển thị trong vòng 3 giây.

11. Khóa an toàn trẻ em

Khóa: trong lúc chờ, nhấn " **Stop/Clear** " trong vòng 3 giây, sẽ có một tiếng bip dài phát ra cho biết chế độ khóa an toàn đang được thiết lập và thời gian hiện tại sẽ bắt đầu nếu đã được cài đặt, nếu chưa cài đặt, màn hình sẽ hiển thị " **[: :]** " .

Hủy lệnh khóa: tại chế độ khóa, nhấn " **Stop/Clear** " trong 3 giây, sẽ có 1 tiếng bip dài phát ra cho biết chế độ khóa an toàn đã được hủy.

Xử lý sự cố

Thông thường	
Lò vi sóng gây nhiễu TV	Sóng radio và TV có thể bị nhiễu vì lò vi sóng đang hoạt động. Việc này tương tự như sự nhiễu sóng do một số thiết bị điện dân dụng nhỏ như máy trộn, máy hút bụi,

	quạt điện. Đây là hiện tượng bình thường
Đèn lò vi sóng mờ	Nấu với công suất thấp, đèn mờ đi là hiện tượng bình thường
Hơi nước ngưng tụ trên cửa lò, khí nóng thoát ra ngoài cửa thông gió	Đây là hiện tượng thông thường. Trong khi nấu, hơi nước thoát ra từ thức ăn. Hầu hết hơi nước sẽ thoát ra từ cửa thông gió. Một số ít có thể đọng trên vị trí thông thoáng như cửa lò.

Sự cố	Nguyên nhân	Khắc phục
Không thể khởi động lò vi sóng	(1) Phích cắm điện lỏng	Rút phích cắm ra, sau đó cắm lại sau 10 giây
	(2) Cầu chì bị nổ hoặc cầu dao ngắt tự động	Thay cầu chì hoặc khởi động lại cầu dao (do chuyên viên phụ trách)
	(3) Sự cố ổ cắm	Kiểm tra lại ổ cắm bằng các thiết bị điện khác
Lò vi sóng không nóng	(4) Cửa chưa đóng chặt	Đóng lại cửa lò



Sản phẩm này được sản xuất bằng vật liệu chất lượng cao, có thể tái sử dụng và thích hợp cho tái chế. Không thiêu hủy sản phẩm rác thải với rác thải sinh hoạt và rác thải khác. Đưa tới điểm thu gom rác thải điện tử để tái chế sản phẩm. Vui lòng tham vấn các nhà chức trách địa phương để tìm hiểu thêm về các địa điểm thu gom.

